

Secțiunea III – Caiet de sarcini pentru achiziție de produse**ECHIPAMENT DIVERS ȘI ACCESORII****1 Introducere**

Caietul de sarcini face parte integrantă din documentația de atribuire și constituie ansamblul cerințelor pe baza cărora se elaborează de către fiecare ofertant propunerea tehnică.

Caietul de sarcini conține/are anexate, în mod obligatoriu, specificații tehnice. Acestea definesc, după caz și fără a se limita la cele ce urmează, caracteristici referitoare la nivelul calitativ, tehnic și de performanță, siguranța în exploatare, dimensiuni, precum și sisteme de asigurare a calității, terminologie, simboluri, teste și metode de testare, ambalare, etichetare, marcare, condițiile pentru certificarea conformității cu standarde relevante sau altele asemenea.

Caietul de sarcini trebuie să precizeze și instituțiile competente de la care furnizorii, executanții sau prestatorii pot obține informații privind reglementările obligatorii referitoare la protecția muncii, la prevenirea și stingerea incendiilor și la protecția mediului, care trebuie respectate pe parcursul îndeplinirii contractului și care sunt în vigoare la nivel național sau, în mod special, în regiunea ori în localitatea în care se execută lucrările sau se prestează serviciile ori operațiunile de instalare, accesorii furnizării produselor (după caz).

În cadrul acestei proceduri, U.M. 02192 Constanța - Academia Navală „Mircea cel Bătrân” îndeplinește rolul de Autoritate contractantă.

Pentru scopul prezentei secțiuni a Documentației de Atribuire, orice activitate descrisă într-un anumit capitol din Caietul de Sarcini și nespecificată explicit în alt capitol, trebuie interpretată ca fiind menționată în toate capitolele unde se consideră de către Ofertant că aceasta trebuia menționată pentru asigurarea îndeplinirii obiectului Contractului.

2 Contextul realizării acestei achiziții de produse**2.1 Informații despre Autoritatea contractantă**

U.M. 02192 Constanța - Academia Navală „Mircea cel Bătrân” este o instituție publică de educație și cercetare științifică, ce oferă programe acreditate de licență și masterat pentru studii universitare în domeniul maritim, fluvial și portuar. Misiunea este formarea la nivel universitar a absolvenților care să satisfacă nevoia de profesioniști a Forțelor Navale Române și mediului economic din domeniul naval și portuar maritim și fluvial.

2.2 Informații despre contextul care a determinat achiziționarea produselor

Achiziția produselor este necesară pentru echiparea ofițerilor absolvenți, precum și a studenților militari, în conformitate cu normativele în vigoare la nivelul Ministerului Apărării Naționale.

3 Descrierea produselor solicitate**3.1 Descrierea situației actuale la nivelul Autorității contractante**

La data întocmirii prezentei documentații, U.M. 02192 Constanța - Academia Navală „Mircea cel Bătrân” nu dispune de cantitățile necesare de echipament militar pentru echiparea efectivelor de studenți. În conformitate cu ordinele primite de la eșalonul superior, Autoritatea contractantă trebuie să asigure articolele de echipament astfel încât să nu afecteze activitățile planificate.

3.2 Obiectivul general la care contribuie furnizarea produselor

Achiziționarea produselor în termenele stabilite prin documentația de atribuire au un rol determinant pentru buna desfășurare a activităților Academiei Navale „Mircea cel Bătrân” stabilite în Planul cu Principalele Activități, astfel:

- festivitatea de absolvire a studenților militari de anul IV;
- festivitatea de deschidere a anului școlar 2019-2020;
- depunerea jurământului studenților militari de anul I.

3.3 Loturile / Produsele solicitate și operațiunile cu titlu accesoriu necesare a fi realizate**3.3.1 Loturile / Produse solicitate****3.3.1.1. Lotul 1 – Mănuși negre tricotate**

Cantitate Acord-cadru	Unitate de măsură	Loc de livrare	Specificații tehnice sau cerințe funcționale minime	Specificații tehnice sau cerințe funcționale extinse	Durata minima garanție/termen de valabilitate
min. 130 max. 188	perechi	sediul autorității contractante (str. Fulgerului nr.1, Constanța)	nota nr. 1	nota nr. 2	perioada de garanție acordată produselor: minim 24 luni de la data livrării, în condiții de utilizare normală.

NOTE:

1) **Cerințe funcționale minime:** Mănușile sunt produse tricotate prevăzute cu cinci degete și manșetă, cu rol de protecție termică pe timpul sezonului rece.

2) **Specificații tehnice / cerințe funcționale extinse:** Atât produsele finite achiziționate, cât și materiile prime de bază, materialele și accesoriiile utilizate, vor îndeplini cerințele specificațiilor tehnice anexate (ST), astfel:

Nr. crt.	Denumirea specificației tehnice pentru produsul finit, materiile prime de bază, materialele și accesoriiile utilizate	Număr specificație tehnică (ST)	Utilizare
	Mănuși tricotate	1192-13	

3.3.1.2 Lotul 2 – Papion

Cantitate Acord-cadru	Unitate de măsură	Loc de livrare	Specificații tehnice sau cerințe funcționale minime	Specificații tehnice sau cerințe funcționale extinse	Durata minima garanție/termen de valabilitate
min. 30 max. 35	bucăți	sediul autorității contractante (str. Fulgerului nr.1, Constanța)	nota nr. 1	nota nr. 2	perioada de garanție acordată produselor: minim 12 luni de la data livrării, în condiții de utilizare normală.

NOTE:

1) **Cerințe funcționale minime:** Papionul se confecționează din mătase de culoare neagră.

2) **Specificații tehnice / cerințe funcționale extinse:** Atât produsele finite achiziționate, cât și materiile prime de bază, materialele și accesoriiile utilizate, vor îndeplini cerințele specificațiilor tehnice anexate (ST), astfel:

Nr. crt.	Denumirea specificației tehnice pentru produsul finit, materiile prime de bază, materialele și accesoriiile utilizate	Număr specificație tehnică (ST)	Utilizare
	Accesorii pentru ținuta de gală	1586-10	

3.3.1.3 Lotul 3 – Brâu de mătase

Cantitate Acord-cadru	Unitate de măsură	Loc de livrare	Specificații tehnice sau cerințe funcționale minime	Specificații tehnice sau cerințe funcționale extinse	Durata minima garanție/termen de valabilitate
min. 30 max. 35	bucăți	sediul autorității contractante (str. Fulgerului nr.1, Constanța)	nota nr. 1	nota nr. 2	perioada de garanție acordată produselor: minim 12 luni de la data livrării, în condiții de utilizare normală.

NOTE:

1) **Cerințe funcționale minime:** Brăul se confecționează din mătase de culoare neagră.

2) **Specificații tehnice / cerințe funcționale extinse:** Atât produsele finite achiziționate, cât și materiile prime de bază, materialele și accesoriiile utilizate, vor îndeplini cerințele specificațiilor tehnice anexate (ST), astfel:

Nr. crt.	Denumirea specificației tehnice pentru produsul finit, materiile prime de bază, materialele și accesoriiile utilizate	Număr specificație tehnică (ST)	Utilizare
	Accesorii pentru ținuta de gală	1586-10	
1	Țesătură tip golf	1218-09	căptușeală pentru brâu

3.3.1.4 Lotul 4 – Emblema coifură metal (stema României)

Cantitate Acord-cadru	Unitate de măsură	Loc de livrare	Specificații tehnice sau cerințe funcționale minime	Specificații tehnice sau cerințe funcționale extinse	Durata minima garanție/termen de valabilitate
min. 118 max. 354	bucăți	sediul autorității contractante (str. Fulgerului nr.1, Constanța)	nota nr. 1	nota nr. 2	perioada de garanție acordată produselor: minim 24 luni de la data livrării, în condiții de utilizare normală.

NOTE:

1) **Cerințe funcționale minime:** Emblema din metal pentru coifură reprezintă stema României, așa cum este aceasta descrisă în Legea nr. 146/2016. Emblema este prevăzută cu sistem de fixare.

2) **Specificații tehnice / cerințe funcționale extinse:** Produsele finite achiziționate vor îndeplini cerințele specificațiilor tehnice anexate (ST), astfel:

Nr. crt.	Denumirea specificației tehnice pentru produsul finit, materiile prime de bază, materialele și accesoriiile utilizate	Număr specificație tehnică (ST)	Utilizare
	Emblema coifură tip acvilă	7744-2017	

3.3.1.5 Lotul 5 – Ecusoane și petlițe brodate:

- Ecuson brodat pentru mânecă specific unității - oraș;
- Ecuson brodat pentru mânecă specific unității – combat;
- Ecuson brodat tricolor pentru mânecă - oraș;
- Petlițe (ancoră) brodate - fir auriu;
- Petlițe (ancoră) brodate - fir argintiu.

Cantitate Acord-cadru	Unitate de măsură	Loc de livrare	Specificații tehnice sau cerințe funcționale minime	Specificații tehnice sau cerințe funcționale extinse	Durata minima garanție/termen de valabilitate
min. 884 max. 1660	bucăți	sediul autorității contractante (str. Fulgerului nr.1, Constanța)	nota nr. 1	nota nr. 2	perioada de garanție acordată produselor: minim 12 luni de la data livrării, în condiții de utilizare normală.

NOTE:

1) Cerințe funcționale minime:

1.1) Ecusoanele brodate pentru mânecă cu denumirea unității sau instituției sunt obiecte heraldice - accesorii din material textil specific structurilor militare. Ecusonul are formă de scut, iar pe el sunt brodate inscripții și elemente heraldice distincte, aprobate potrivit prevederilor legale incidente în domeniu.



Ecusonul brodat pentru mânecă specific unității/instituției – pt. uniforma de oraș se confecționează din material fond, cu marginea brodată cu fir de culoare **galbenă**, pe care se brodează însemnul heraldic.

Ecusonul brodat pentru mânecă specific unității/instituției – pt. uniforma combat se confecționează din material fond, cu marginea brodată cu fir de culoare **neagră**, pe care se brodează însemnul heraldic.

1.2) Ecusonul brodat tricolor pentru mânecă – oraș are formă dreptunghiulară cu dimensiunea de 70 X 35 mm, pe care sunt brodate fâșii vertical în culorile drapelului României. Conturul exterior al ecusonului se realizează cu ață de culoare **galbenă**.

1.3) Petlițele se confecționează prin brodare cu fir metalic **auriu**, respectiv **argintiu**, reprezentând o ancoră. Suportul petlițelor se confecționează din paspoal de culoare **neagră**.

2) **Specificații tehnice / cerințe funcționale extinse:** Atât produsele finite achiziționate, cât și materiile prime de bază, materialele și accesoriile utilizate, vor îndeplini cerințele specificațiilor tehnice anexate (ST) și următoarele cerințe, astfel:

2.1) Ecusoanele brodate pentru mânecă cu denumirea unității sau instituției se realizează în mărime unică, cu dimensiunile conform desenului (mm):

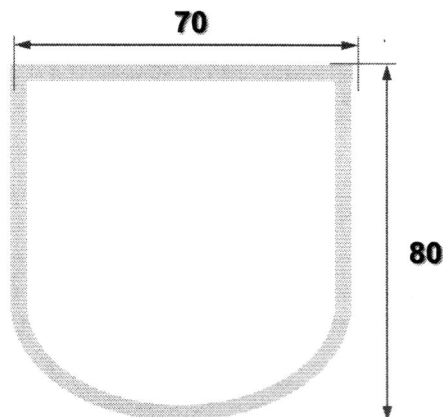

Produsele vor îndeplini următoarele cerințe:

<i>Ecuson brodat pentru mânecă specific unității/instituției – pt. uniforma de oraș (contur galben)</i>	<i>Ecuson brodat pentru mânecă specific unității/instituției – pt. uniforma combat (contur negru)</i>	
Caracteristici de performanță <i>Ecusonul trebuie să păstreze neschimbate forma, dimensiunile și culorile pe toată durata utilizării.</i>		
Tabel de materiale		
Nr. crt.	Denumire material	Utilizare
1	Tercot - masa 230± 10 g/m.p. - legătura diagonal	material de bază
2	Insertie nețesută termoadezivă - compoziție 100% pes; - masa 52 ± 3 g/m.p.	întăritură pentru materialul de bază și acoperirea spatelui ecusonului
3	Ață pentru brodat 100% Pes,	brodarea ecusonului
4	Ață de cusut Nm 75/3 la culoare	spatele ecusonului
Confecționarea		
Suportul textil pe care se execută broderia este croit cu firul de urzeală dispus în poziție verticală și este întărit cu insertie nețesută termoadezivă.		
Pe suportul întărit sunt brodate inscripțiile, elementele heraldice și conturul galben. Forma finală a ecusonului se obține prin acoperirea spatelui cu insertie termoadezivă pe suport textil nețesut de 100% poliester impregnat cu granule de polipropilenă, cu parametrii următori: - masa – 52 g/m.p. ± 3; - temperatura de aplicare – 110-130°C; - presiune de aplicare - 1,5 – 2 N/cm; - timp de aplicare – 10-12 secunde.	Pe suportul întărit sunt brodate inscripțiile, elementele heraldice și conturul negru. Forma finală a ecusonului se obține prin fixarea pe un suport de tip „VELCRO” – cârlige, de culoare neagră (compoziție - poliamidă 100%, masa - 8,054 g/m.l. ±1), prin cusătură simplă.	
Condiții de întreținere	- tratament moderat cu solvenți organici; - uscare pe suprafață plană; - nu se calcă.	

2.2) Ecusonul brodat tricolor pentru mânecă – oraș se realizează în mărime unică, cu dimensiunile conform desenului (mm):

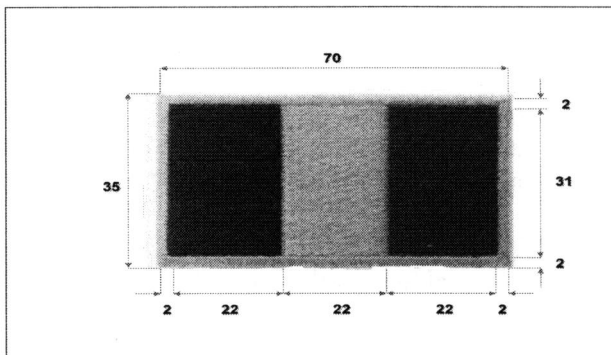

Produsele vor îndeplini următoarele cerințe:

Tabel de materiale

Nr. crt.	Denumire material	Documentație tehnică	Utilizare
1	Tercot: - masa de 230 ± 12 g/mp; - compoziție: 65% poliester + 35% bumbac;	-	material de bază
2	Insertie nețesută termoadezivă: - culoarea: albă sau neagră; - compoziție: pes% + termoadeziv; - masa: 115±5 g/m.p.;	-	întăritură pentru broderie
3	Insertie nețesută, neadezivată (hârtie): - culoarea: albă sau neagră; - masa: 60±3 g/m.p.;	-	
4	Ață de brodat, culoarea: roșie, galbenă, albastră; compoziție: 100% poliester;	-	brodarea fâșiilor tricolore
5*	Fir 100% Pes din filamente continue texturate de culoare galbenă	-	contur realizat prin surfilare
6	Ață de cusut Nm 75/3 la culoare apropiată de culoarea conturului	STAS 11626-90	spatele broderiei, ață de suveică

*) Corespondența culorilor în cartela este următoarea:

CULOARE	ROȘU	GALBEN	ALBASTRU
COD PANTONE	18-1549	13-0850	18-3949

Cerințe specifice operațiilor din procesul tehnologic - confecționarea

Fâșiile de tricolor sunt brodate cu împunsături executate vertical.

Suportul textil pe care se execută broderia este croit cu firul de urzeală dispus în poziție verticală și este întărit cu inserție chimizată.

Conturul se realizează prin acoperirea completă a marginilor ecusonului, folosind fire de culoare galbenă, prin brodare sau surfilare cu mașina triplock cu 3 fire, cu o cusătură specială tip rollsaum cu desime mare și lățimea de: 1,5 -2 mm.

Condiții de întreținere

- tratament moderat cu solvenți organici;
- uscare pe suprafață plană;
- nu se calcă.



2.3) Petlițele brodate se realizează în mărime unică, cu dimensiunile conform desenului (mm):

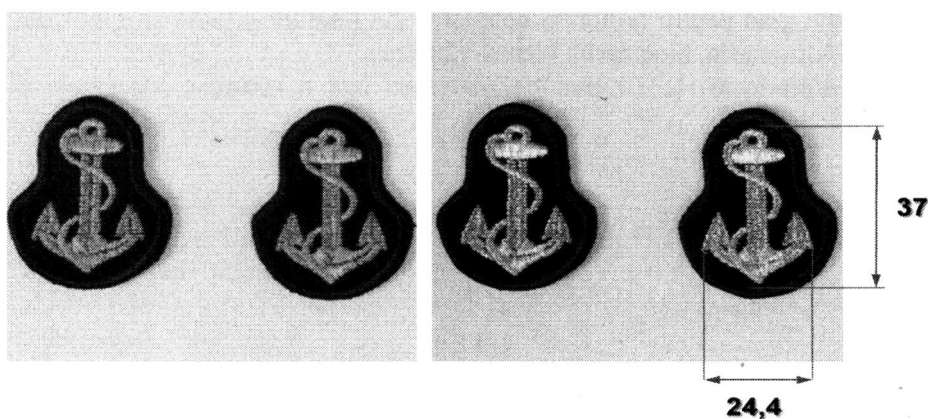

Produsele vor îndeplini următoarele cerințe:

Tabel de materiale

Nr. crt.	Denumire material	Documentație tehnică	Utilizare
1	Paspoal negru	ST 1036-09	suport
2	Inserție nețesută termoadezivă: - culoarea: albă sau neagră; - compoziție: pes% + termoadeziv; - masa: 115±5 g/m.p.; - temperatura de aplicare – 110-130°C; - presiune de aplicare - 1,5 – 2 N/cm; - timp de aplicare – 10-12 secunde.	-	întăritură pentru broderie
3	Inserție nețesută, neadezivată (hârtie): - culoarea: albă sau neagră; - masa: 60±3 g/m.p.;	-	
4	Fir metalic de brodat, culoarea: aurie, argintie	-	brodarea ancorelor
5	Fir 100% Pes din filamente continue texturate de culoare neagră	-	contur exterior suport, realizat prin surfilare
6	Ață de cusut Nm 75/3 la culoare	STAS 11626-90	spatele broderiei

Cerințe specifice operațiilor din procesul tehnologic - confecționarea

Suportul textil (paspoalul) pe care se execută broderia este întărit cu inserție nețesută termoadezivă. Pe suportul întărit sunt brodate ancorele, cu fir metalic auriu/argintiu.

Conturul se realizează prin acoperirea completă a marginilor suportului, folosind fire de culoare neagră, prin brodare sau surfilare cu mașina triplock cu 3 fire, cu o cusătură specială tip rollsaum cu desime mare și lățimea de: 1,5 -2 mm.

Condiții de întreținere

- tratament moderat cu solvenți organici;
- uscare pe suprafață plană;
- nu se calcă.



3.3.1.6 Lotul 6 – Însemne de grad – studenți:

- Suport (negru) cu însemne grad pentru uniforma de oraș și clasă studenți;
- Suport (alb) cu însemne grad pentru uniforma de oraș și clasă studenți;
- Suport cu însemne grad pentru uniforma combat studenți.

Cantitate Acord-cadru	Unitate de măsură	Loc de livrare	Specificații tehnice sau cerințe funcționale minime	Specificații tehnice sau cerințe funcționale extinse	Durata minima garanție/termen de valabilitate
min. 851 max. 1619	perechi	sediul autorității contractante (str. Fulgerului nr.1, Constanța)	<i>nota nr. 1</i>	<i>nota nr. 2</i>	perioada de garanție acordată produselor: minim 12 luni de la data livrării, în condiții de utilizare normală.

NOTE:

1) Cerințe funcționale / descriere detaliată:

Suportul cu însemne grad are formă tubulară, cu extremitățile inegale și se confecționează din material textil, astfel:

- suportul (negru) cu însemne grad pentru uniforma de oraș și clasă - din paspoal negru;
- suportul (alb) cu însemne grad pentru uniforma de oraș și clasă - din tercot alb;
- suportul cu însemne grad pentru uniforma combat – din țesătură vopsită și imprimată în mozaic de cinci culori (negru, albastru-ultramarin, bleumarin, bleu și albastru).

Pe suport se aplică/brodează, la 10 mm de marginea lată a acestuia, însemnele de grad, astfel (dimensiuni în mm):

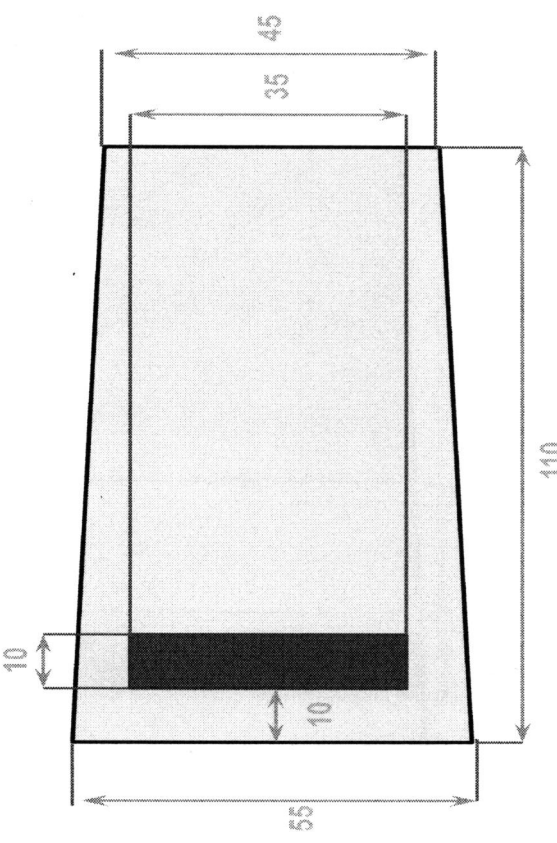
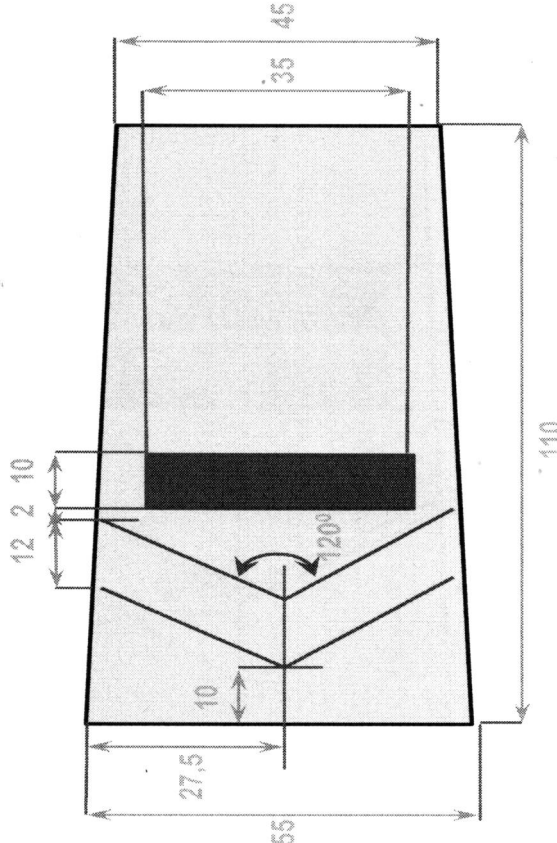
Gradul / semmul de școlaritate	Schită	Suport (negru) cu însemne grad pentru uniforma de oraș și clasă	Suport (alb) cu însemne grad pentru uniforma de oraș și clasă	Suport cu însemne grad pentru uniforma combat
Student		un galon din material de culoare roșie / ață de culoare roșie, cu lățimea de 10 mm, dispus transversal		
Student fruntaș		un galon din fir de mătase galbenă / ață de culoare galbenă, în unghi de 120°, cu lățimea de 12 mm și un galon din material de culoare roșie / ață de culoare roșie, cu lățimea de 10 mm și lungimea de 35 mm, dispuse transversal la o distanță de 2 mm între ele	un galon din mătase de culoare neagră, în unghi de 120°, cu lățimea de 12 mm și un galon din material de culoare roșie, cu lățimea de 10 mm și lungimea de 35 mm, dispuse transversal la o distanță de 2 mm între ele	

Gradul / semnul de școlaritate	Schiță	Suport (negru) cu însemne grad pentru uniforma de oraș și clasă	Suport (alb) cu însemne grad pentru uniforma de oraș și clasă	Suport cu însemne grad pentru uniforma combat
<p>Student caporal</p>		<p>două galoane din fir de mătase galbenă / ață de culoare galbenă, în unghi de 120°, cu lățimea de 12 mm și două galoane din material de culoare roșie / ață de culoare roșie, cu lățimea de 10 mm și lungimea de 35 mm, dispuse transversal la o distanță de 2 mm între ele</p>	<p>două galoane din mătase de culoare neagră, în unghi de 120°, cu lățimea de 12 mm și două galoane din material de culoare roșie, cu lățimea de 10 mm și lungimea de 35 mm, dispuse transversal la o distanță de 2 mm între ele</p>	<p>un galon din material de culoare roșie, cu lățimea de 10 mm și un galon din mătase de culoare neagră, cu lățimea de 20 mm, dispuse transversal la o distanță de 2 mm între ele</p>
<p>Student sergent</p>		<p>un galon din material de culoare roșie / ață de culoare roșie, cu lățimea de 10 mm și un galon din fir de mătase albă / ață de culoare albă, cu lățimea de 20 mm, dispuse transversal la o distanță de 2 mm între ele</p>	<p>un galon din material de culoare roșie / ață de culoare roșie, cu lățimea de 10 mm și un galon din fir de mătase galbenă / ață de culoare galbenă, cu lățimea de 20 mm, dispuse transversal la o distanță de 2 mm între ele</p>	<p>un galon din material de culoare roșie, cu lățimea de 10 mm și un galon din mătase de culoare neagră, cu lățimea de 20 mm, dispuse transversal la o distanță de 2 mm între ele</p>

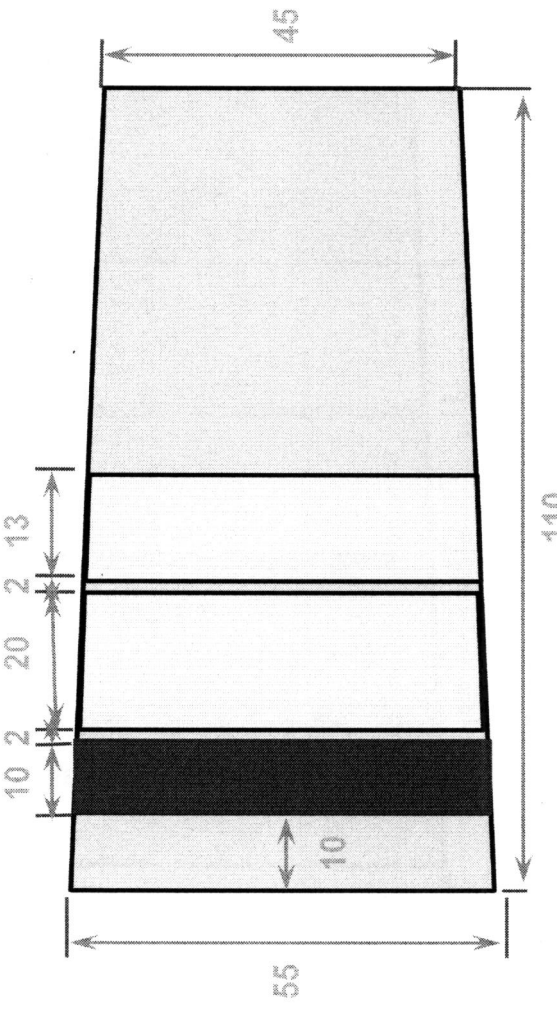
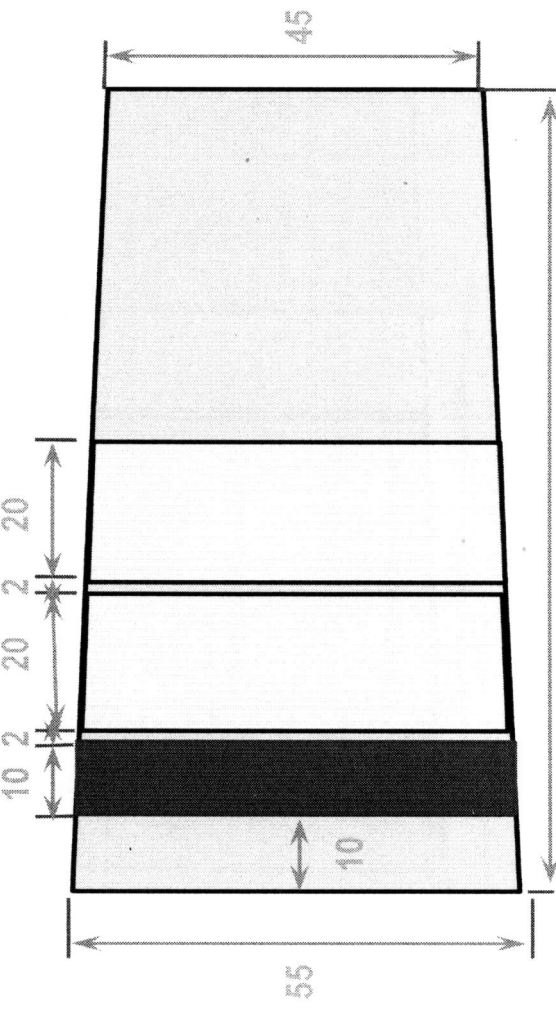
Gradul / semnul de școlaritate	Schiță	Suport (negru) cu însemne grad pentru uniforma de oraș și clasă	Suport (alb) cu însemne grad pentru uniforma de oraș și clasă	Suport cu însemne grad pentru uniforma combat
<p>Student sergent major</p>		<p>un galon din material de culoare roșie / ață de culoare roșie, cu lățimea de 10 mm, un galon cu lățimea de 20 mm și unul cu lățimea de 13 mm, din fir de mătase galbenă / ață de culoare albă, dispuse transversal la o distanță de 2 mm între ele</p>	<p>un galon din material de culoare roșie / ață de culoare roșie, cu lățimea de 10 mm, un galon cu lățimea de 20 mm și unul cu lățimea de 13 mm, din fir de mătase galbenă / ață de culoare galbenă, dispuse transversal la o distanță de 2 mm între ele</p>	<p>un galon din material de culoare roșie, cu lățimea de 10 mm, un galon cu lățimea de 20 mm și unul cu lățimea de 13 mm, din mătase de culoare neagră, dispuse transversal la o distanță de 2 mm între ele</p>
<p>Student plutonier</p>		<p>un galon din material de culoare roșie / ață de culoare roșie, cu lățimea de 10 mm și două galoane din fir de mătase galbenă / ață de culoare galbenă, cu lățimea de 20 mm, dispuse transversal la o distanță de 2 mm între ele</p>	<p>un galon din material de culoare roșie / ață de culoare roșie, cu lățimea de 10 mm și două galoane din fir de mătase galbenă / ață de culoare galbenă, cu lățimea de 20 mm, dispuse transversal la o distanță de 2 mm între ele</p>	<p>un galon din material de culoare roșie, cu lățimea de 10 mm și două galoane din mătase de culoare neagră, cu lățimea de 20 mm, dispuse transversal la o distanță de 2 mm între ele</p>

Gradul / semnul de școlaritate	Schită	Suport (negru) cu însemne grad pentru uniforma de oraș și clasă	Suport (alb) cu însemne grad pentru uniforma de oraș și clasă	Suport cu însemne grad pentru uniforma combat
<p>Student plutonier major</p>		<p>un galon din material de culoare roșie / ață de culoare roșie, cu lățimea de 10 mm, două galoane cu lățimea de 20 mm și unul cu lățimea de 13 mm, din fir de mătase albă / ață de culoare albă, dispuse transversal la o distanță de 2 mm între ele</p>	<p>un galon din material de culoare roșie / ață de culoare roșie, cu lățimea de 10 mm, două galoane cu lățimea de 20 mm și unul cu lățimea de 13 mm, din fir de mătase galbenă / ață de culoare galbenă, dispuse transversal la o distanță de 2 mm între ele</p>	<p>un galon din material de culoare roșie, cu lățimea de 10 mm, două galoane cu lățimea de 20 mm și unul cu lățimea de 13 mm, din mătase de culoare neagră, dispuse transversal la o distanță de 2 mm între ele</p>
<p>Student plutonier adjutant</p>		<p>un galon din material de culoare roșie / ață de culoare roșie, cu lățimea de 10 mm și trei galoane din fir de mătase albă / ață de culoare albă, cu lățimea de 20 mm, dispuse transversal la o distanță de 2 mm între ele</p>	<p>un galon din material de culoare roșie / ață de culoare roșie, cu lățimea de 10 mm și trei galoane din fir de mătase galbenă / ață de culoare galbenă, cu lățimea de 20 mm, dispuse transversal la o distanță de 2 mm între ele</p>	<p>un galon din material de culoare roșie, cu lățimea de 10 mm și trei galoane din mătase de culoare neagră, cu lățimea de 20 mm, dispuse transversal la o distanță de 2 mm între ele</p>

2) **Specificații tehnice / cerințe funcționale extinse:** Atât produsele finite achiziționate, cât și materiile prime de bază, materialele și accesoriile utilizate, vor îndeplini cerințele specificațiilor tehnice anexate (ST), astfel:

Tabel de materiale

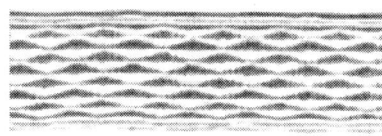
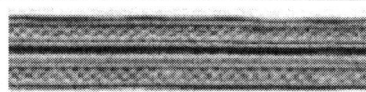
Nr. crt.	Denumire material / caracteristici	Documentație tehnică	Utilizare
1	Paspoal negru sau alt material care are caracteristici apropiate	ST 1036-09 (anexat)	material de bază pentru suport însemne grad pentru uniforma de oraș și clasă
2	Tercot alb sau alt material care are caracteristici apropiate	ST 1688-12 (anexat)	
3	Țesătură pentru costum combat forțe navale, vopsită și imprimată în mozaic de cinci culori (negru, albastru-ultramarin, bleumarin, bleu și albastru)	ST 1729-16 (anexat)	material de bază pentru suport însemne grad pentru uniforma combat
4	Bandă cu lățimea de 10 mm de culoare roșie: 	-	dispusă transversal pe suport
5	Galon din fir mătase: - lățime: - 13 mm; - 20 mm; - culoare: - alb; - galben; - negru; - desimea în bătătură (fire/10 cm): 800 ± 20 D2 (dublu rost); - legătura de fond: jacard; - compoziția fibroasă: - în urzeală – bumbac 100%; - în bătătură – vâscoză 100%; - fir margine – poliamidă 100%. 	-	galoane/semne de școlaritate
6	Galon de mătase: - lățime: 12 mm; - culoare: - galben; - negru; - masa produsului finit: $4,141 \pm 0,207$ kg/1000 m.l. - numărul de fire în: - urzeală I – 36; - urzeală II – 12; - margine – 1; - numărul total de fire în urzeală: 61 ± 1 ; - desimea în bătătură (fire/10 cm): 330 D2 (dublu rost); - legătura: - de fond – pânză; - de margine – tricotată; - compoziția fibroasă: - în urzeală – bumbac 100%; - în bătătură – vâscoză 100%; - fir margine – poliamidă 100%. 	-	galoane/semne de școlaritate
7	Insertie țesută chimizată - compoziție 100% bbc; - masa 175 ± 5 g/ m.p.	-	întăritură pentru suportul tubular
8	Ață de cusut Nm 75/3 la culoare	STAS 11626-90	asamblarea suportului tubular; fixarea galoanelor pe suport

Cerințe specifice operațiilor din procesul tehnologic – confecționarea

Forma tubulară a suportului se realizează prin coaserea pe lungime a laturilor suportului cu formă de trapez, după ce au fost aplicate galoanele/semnele de școlaritate.

Cusătura de îmbinare se poate realiza: - pe interior sau exterior;

- cu mașina simplă (după surfilarea capetelor) sau cu triplock;

Pe suportul tubular se aplică/brodează galoanele/semnele de școlaritate cu respectarea detaliilor de la nota 1), în următoarele cantități maxime:

Gradul / însemnul de școlaritate	U/M	Suport (negru) cu însemne grad pentru uniforma de oraș și clasă	Suport (alb) cu însemne grad pentru uniforma de oraș și clasă	Suport cu însemne grad pentru uniforma combat
student	per	118	0	118
student frunțaș	per	118	118	118
student caporal	per	190	95	190

Gradul / însemnul de școlaritate	U/M	Suport (negru) cu însemne grad pentru uniforma de oraș și clasă	Suport (alb) cu însemne grad pentru uniforma de oraș și clasă	Suport cu însemne grad pentru uniforma combat
student sergent	per	140	70	140
student sergent major	per	62	32	62
student plutonier	per	12	6	12
student plutonier major	per	4	4	4
student plutonier adjutant	per	2	2	2
Total	per	646	327	646

3.3.1.7. Lotul 7 – Însemne de grad – aspiranți forțe navale:

- Suport cu însemne grad umăr pentru uniforma oraș - fir metalic auriu - aspiranți forțe navale;
- Suport cu însemne grad umăr pentru uniforma oraș - fir mătase galbenă - aspiranți forțe navale;
- Însemne grad mânecă - fir metalic auriu - aspiranți forțe navale.

Cantitate Acord-cadru	Unitate de măsură	Loc de livrare	Specificații tehnice sau cerințe funcționale minime	Specificații tehnice sau cerințe funcționale extinse	Durata minimă garanție/termen de valabilitate
min. 297 max. 351	perechi	sediul autorității contractante (str. Fulgerului nr.1, Constanța)	<i>nota nr. 1</i>	<i>nota nr. 2</i>	perioada de garanție acordată produselor: minim 12 luni de la data livrării, în condiții de utilizare normală.

NOTE:

1) Cerințe funcționale minime:

Suportul cu însemne de grad umăr pentru uniforma oraș aspiranți forțe navale are formă tubulară, cu extremitățile inegale și se confecționează din paspoal de culoare neagră.

Pe suport se aplică sau se brodează, începând de la 10 mm de la marginea lată a suportului, un galon cu lățimea de 8 mm, dispus transversal, din fir metalic auriu, respectiv din mătase de culoare galbenă.

Galonul cu lățimea de 8 mm este îndoit la mijloc în formă de inel.

Însemnul de grad pentru mânecă - fir metalic auriu - aspiranți forțe navale este realizat dintr-un galon cu lățimea de 8 mm, dispus transversal, din fir metalic auriu.

Galonul cu lățimea de 8 mm este îndoit la o distanță de 11 cm față de cusătura dinspre față a mânecii în formă de inel cu diametrul de 30 mm.

2) Specificații tehnice / cerințe funcționale extinse: Atât produsele finite achiziționate, cât și materiile prime de bază, materialele și accesoriile utilizate, vor îndeplini cerințele specificațiilor tehnice anexate (ST), astfel:

Nr. crt.	Denumirea specificației tehnice pentru produsul finit, materiile prime de bază, materialele și accesoriile utilizate	Număr specificație tehnică (ST)	Utilizare
	Însemne de grad pentru ofițeri din forțele navale	1085-11	
1	Paspoal (negru)	1036-09	material de bază pentru suport însemne grad la umăr și mânecă
2	Galon fir metalic pentru ofițeri forțe navale (8 mm)	1582-10	însemnul de grad
3	Galon fir mătase pentru ofițeri forțe navale (8 mm)	1597-10	

3.3.1 Frecvența contractelor subsecvente / termene de livrare:

Contractele subsecvente se vor încheia în conformitate cu datele din tabelul de mai jos:

Nr. Lot.	Denumirea articolelor de echipament	U/M	Total necesar	Acord cadru 15.05.2019-15.10.2019		Contract subsecvent 1 20.05.2019-05.07.2019			Contract subsecvent 2 06.07.2019-10.09.2019		
				Cant. previzionate		Cant. previzionate		Termen de livrare	Cant. previzionate		Termen de livrare
				min.	max.	min.	max.		min.	max.	
1	Mănuși negre tricotate	per	188	130	188	-	-	-	130	188	10.09.2019
2	Papion	buc	35	30	35	30	35	05.07.2019	-	-	-
3	Brâu de mătase	buc	35	30	35	30	35	05.07.2019	-	-	-
4	Emblemă coifură metal (stema României)	buc	354	118	354	-	-	-	118	354	10.09.2019

Nr. Lot.	Denumirea articolelor de echipament	U/M	Total necesar	Acord cadru 15.05.2019- 15.10.2019		Contract subsecvent 1 20.05.2019-05.07.2019			Contract subsecvent 2 06.07.2019-10.09.2019		
				Cant. previzionate		Cant. previzionate		Termen de livrare	Cant. previzionate		Termen de livrare
				min.	max.	min.	max.		min.	max.	
5	Ecuson brodat pentru mâneacă specific unității - oraș	buc	376	188	376	-	-	-	188	376	10.09.2019
	Ecuson brodat pentru mâneacă specific unității - combat	buc	376	188	376	-	-	-	188	376	10.09.2019
	Ecuson brodat tricolor pentru mâneacă - oraș	buc	454	254	454	66	78	05.07.2019	188	376	10.09.2019
	Petlițe (ancoră) brodate - fir auriu	per	78	66	78	66	78	05.07.2019	-	-	-
	Petlițe (ancoră) brodate - fir argintiu	per	376	188	376	-	-	-	188	376	10.09.2019
6	Suport (negru) cu însemne grad pentru uniforma de oraș și clasă ¹ studenți	per	646	323	646	-	-	-	323	646	10.09.2019
	Suport (alb) cu însemne grad pentru uniforma de oraș și clasă ² studenți	per	327	205	327	-	-	-	205	327	10.09.2019
	Suport cu însemne grad pentru uniforma combat ³ studenți	per	646	323	646	-	-	-	323	646	10.09.2019
7	Suport cu însemne grad umăr pentru uniforma oraș - fir metalic auriu - aspiranți forțe navale	per	117	99	117	99	117	05.07.2019	-	-	-
	Suport cu însemne grad umăr pentru uniforma oraș - fir mătase galbenă - aspiranți forțe navale	per	117	99	117	99	117	05.07.2019	-	-	-
	Însemne grad mâneacă - fir metalic auriu - aspiranți forțe navale	per	117	99	117	99	117	05.07.2019	-	-	-

Note:		1	2	3
student	per	118	0	118
student fruntaș	per	118	118	118
student caporal	per	190	95	190
student sergent	per	140	70	140
student sergent major	per	62	32	62
student plutonier	per	12	6	12
student plutonier major	per	4	4	4
student plutonier adjutant	per	2	2	2
Total	per	646	327	646

3.4. Garanție

Toate produsele trebuie să fie acoperite de garanție pentru cel puțin 12 luni de la data livrării, pentru fiecare produs. Perioada de garanție începe de la data acceptării produselor.

Garanția trebuie să acopere toate costurile rezultate din remedierea defectelor în perioada de garanție, inclusiv, dar fără a se limita la:

- ambalaje, inclusiv furnizarea de material protector pentru transport (carton, cutii etc.);
- transport prin intermediul transportatorului, inclusiv de transport internațional (dacă este aplicabil);
- repararea defectelor.

În cazul viciilor ascunse, acestea vor fi sesizate în scris Contractantului, în termen de 48 de ore de la constatarea acestora de către beneficiari, Contractantul fiind obligat să remedieze în termen de 10 zile produsul.

3.5 Livrare, ambalare, etichetare, transport și asigurare pe durata transportului

Termenul de livrare este cel menționat pentru fiecare produs în parte. Un produs este considerat livrat când toate activitățile în cadrul contractului au fost realizate. Produsele vor fi livrate cantitativ și calitativ la sediul Autorității contractante.

Contractantul va ambala și eticheta produsele furnizate astfel încât să prevină orice daună sau deteriorare în timpul transportului acestora către destinația stabilită. Dacă este cazul, ambalajul trebuie prevăzut astfel încât să reziste, fără limitare, manipulării accidentale, expunerii la temperaturi extreme, mediului salin și precipitațiilor din timpul transportului și depozitării în locuri deschise. În stabilirea mărimii și greutateii ambalajului Contractantul va lua în considerare, acolo unde este cazul, distanța față de destinația finală a produselor furnizate și eventuala absență a facilităților de manipulare la punctele de tranzitare.

Transportul și toate costurile asociate sunt în sarcina exclusivă a contractantului. Produsele vor fi asigurate împotriva pierderii sau deteriorării intervenite pe parcursul transportului și cauzate de orice factor extern. Destinația de livrare este cea comunicată pentru fiecare produs.

Contractantul este responsabil pentru livrarea în termenul agreed al produselor și se consideră că a luat în considerare toate dificultățile pe care le-ar putea întâmpina în acest sens și nu va invoca nici un motiv de întârziere sau costuri suplimentare.

4 Recepția produselor

Recepția produselor se va efectua pe bază de proces-verbal semnat de Contractant și Autoritatea contractantă. Recepția produselor se va realiza după livrarea produselor în cantitatea solicitată la locația indicată de Autoritatea contractantă, astfel:

- recepția cantitativă - prin numărarea bucată cu bucată (piesă cu piesă) a produselor, pe talii, măsuri, mărimi și perechi (după caz, conform comenzii) și compararea cu datele din factură, avizul de expediție / avizul de însoțire a mărfii și oferta financiară;
- recepția calitativă - prin verificarea certificatului de calitate, certificatului de garanție, declarației de conformitate și a specificațiilor tehnice solicitate cu cele inscripționate pe produse.

Referitor la recepția calitativă, proces-verbal de recepție va include unul din următoarele rezultate:

- a) acceptat (fără defecte);
- b) acceptat cu observații minore (când au fost identificate 1-2 defecte);
- c) acceptat cu rezerve (când au fost identificate 3 defecte);
- d) refuzat (când au fost identificate mai mult de 3 defecte).

Criteriile referitoare la rezultatul recepției calitative, numărul și tipul defectelor identificate, precum și termenul de remediere, sunt detaliate în tabelul următor:

Rezultatul recepției calitative	Numărul defectelor identificate	Termen de remediere
Acceptat	-	-
Acceptat cu observații minore	1-2	5 zile
Acceptat cu rezerve	3	7 zile
Refuzat	> 3	10 zile

5 Modalități și condiții de plată

Contractantul va emite factură fiscală pentru produsele livrate. Fiecare factură va avea menționat numărul contractului, datele de emisie și de scadență ale facturii respective. Facturile vor fi trimise în original la sediul Autorității contractante numai după semnarea procesului verbal de recepție, prin care se confirmă livrarea, recepția și acceptarea produselor.

Procesul verbal de recepție va însoți factura și reprezintă elementul necesar realizării plății, împreună cu celelalte documente justificative prevăzute mai jos:

- a) certificatul de calitate;
- b) certificatul de garanție;
- c) declarația de conformitate;
- d) instrucțiuni de utilizare și întreținere (emise de producători);
- e) avizul de expediție a produsului (dacă este cazul);

Plățile în favoarea Contractantului se vor efectua în termen de 30 de zile de la data emiterii facturii fiscale în original și a tuturor documentelor justificative.

6 Cadrul legal care guvernează relația dintre Autoritatea contractantă și Contractant (inclusiv în domeniile mediului, social și al relațiilor de muncă)

Ofertantul devenit Contractant are obligația de a respecta în executarea Contractului, obligațiile aplicabile în domeniul mediului, social și al muncii instituite prin dreptul Uniunii, prin dreptul național, prin

acorduri colective sau prin dispozițiile internaționale de drept în domeniul mediului, social și al muncii enumerate în anexa X la Directiva 2014/24, respectiv:

- i. Convenția nr. 29 a OIM privind munca forțată;
- ii. Convenția nr. 105 a OIM privind abolirea muncii forțate;
- iii. Convenția nr. 138 a OIM privind vârsta minimă de încadrare în muncă;
- iv. Convenția nr. 111 a OIM privind discriminarea (ocuparea forței de muncă și profesie);
- v. Convenția nr. 100 a OIM privind egalitatea remunerației;
- vi. Convenția nr. 182 a OIM privind cele mai grave forme ale muncii copiilor;
- vii. Convenția de la Viena privind protecția stratului de ozon și Protocolul său de la Montreal privind substanțele care epuizează stratul de ozon;
- viii. Convenția de la Basel privind controlul circulației transfrontaliere a deșeurilor periculoase și al eliminării acestora (Convenția de la Basel);
- ix. Convenția de la Stockholm privind poluanții organici persistenți (Convenția de la Stockholm privind POP).

7 Managementul/Gestionarea Contractului

Odată cu transmiterea comenzii, Autoritatea contractantă va comunica Contractantului cantitățile de produse ce urmează a fi livrate, pe talii, măsuri și/sau mărimi (după caz).

Întocmit,
Șef birou planificare bugetară și
management contracte
Lt. col.
Adrian MIHĂILĂ